

Compresores de gas alternativos, horizontal

Ventajas y características

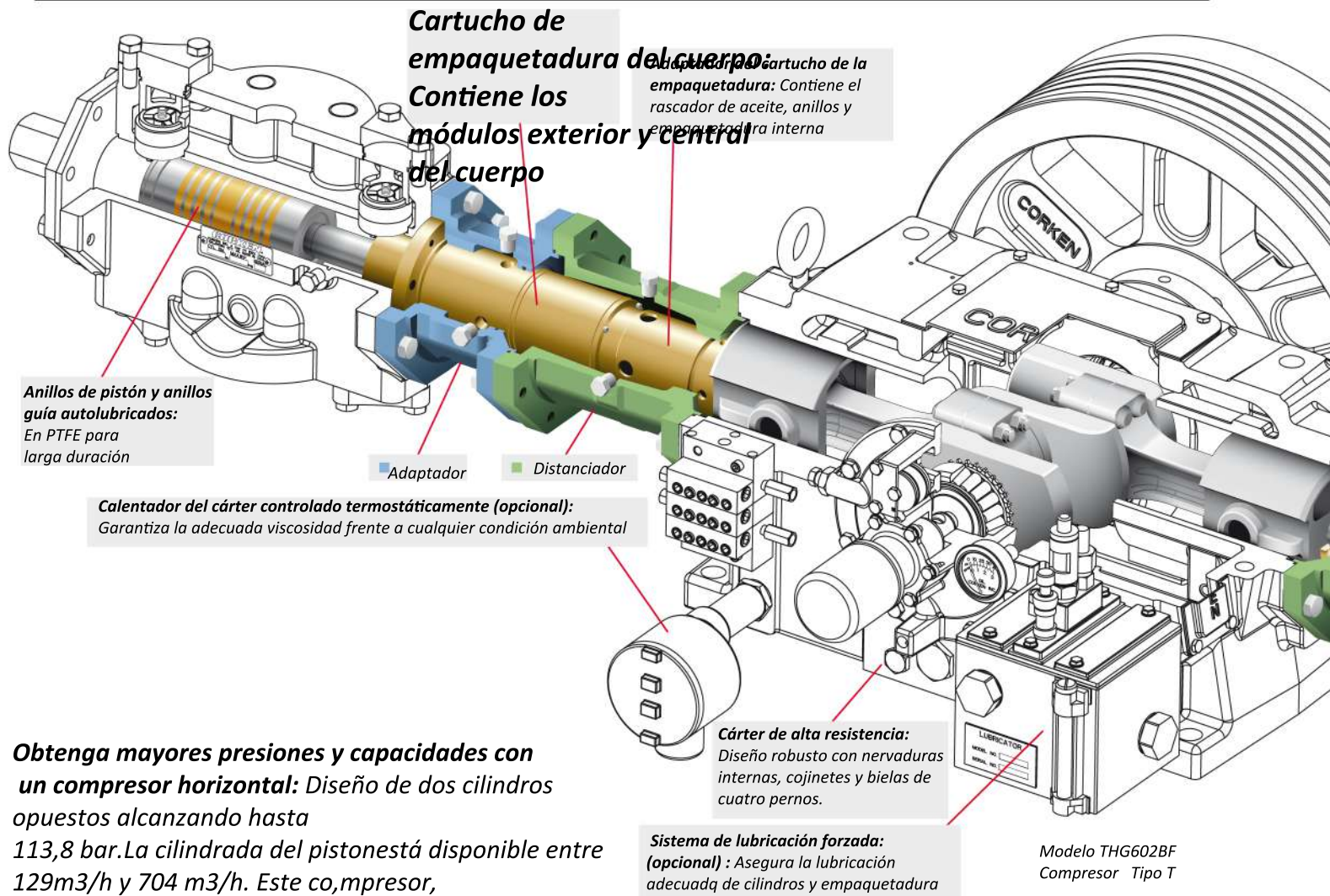

Obtenga mayores presiones y capacidades con un compresor horizontal: Diseño de dos cilindros opuestos alcanzando hasta 113,8 bar. La cilindrada del pistón está disponible entre 129m³/h y 704 m³/h. Este compresor, además de ser suave y silencioso, ofrece la flexibilidad de cambiar el tamaño de los cilindros según las necesidades y además se pueden configurar en una o dos etapas. Disponibles tanto en versión lubricada como sin aceite.

Disponible en dos formatos:

- Sencillo : **HG600:** Provisto de una empaquetadura por cada vástago de pistón. Idoneo para servicios ni corrosivos ni tóxicos, en los que no se requiera la ausencia de aceite y la contención de fugas no es crítica
- "T": **THG600:** Con tres juegos de empaquetadura por cada vástago de pistón, que conforma dos piezas distanciadoras o barreras anti fugas al exterior: Estas piezas se conectan en línea de modo que se pueden presurizar, purgar o ventilar por separado.